

# ○警視庁警察官服制規程

平成6年3月22日

訓令甲第5号

存続期間

[沿革] 平成 6年11月 訓令甲第35号 (い) 、同第36号 (ろ)

10年 9月 同第17号 (は)

12年 3月 同第17号 (に) 、7月 同第27号 (ほ)

13年 2月 同第1号 (へ) 、6月 同第24号 (と)

14年 9月 同第35号 (ち)

17年 9月 同第24号 (り)

19年 5月 同第18号 (ぬ) 、7月 同第22号 (る)

23年11月 同第16号 (を) 、同第17号 (わ)

24年 5月 同第15号 (か) 、11月 同第25号 (よ)

25年 1月 同第1号 (た)

27年 3月 同第14号 (れ) 、11月 同第39号 (そ)

31年 3月 同第7号 (つ)

令和 元年10月 同第28号 (ね)

3年 9月 同第20号 (な)

4年 9月 同第23号 (ら)

5年 2月 同第2号 (む) 改正

## 目次

第1章 [総則 \(第1条・第2条\)](#)

第2章 [服制 \(第3条—第5条\)](#)

第3章 [服装等の一部省略等 \(第6条—第10条\)](#)

第4章 [特殊の服装 \(第11条—第20条\)](#)

第5章 [署長章等の着装 \(第21条—第24条\)](#)

## 第6章 [補則（第25条・第26条）](#)

### [附則](#)

### [別表](#)

## 第1章 総則

### （目的）

第1条 この規程は、警視庁警察官（以下「警察官」という。）の服制について必要な事項を定めることを目的とする。

### （準拠）

第2条 警察官の服制については、[警察官の服制に関する規則](#)（昭和31年国家公安委員会規則第4号。以下「規則」という。）等別に定めのあるもののほか、この規程の定めるところによる。

## 第2章 服制

### （制式等）

第3条 警察官の被服及び職務執行に必要な貸与品の名称、制式等は、規則で定めるもののほか、[別表第1](#)及び[別表第2](#)のとおりとする。

### （着用期間の変更）

第4条 総務部長は、気候、地域の状況等により、制服等の着用期間を適宜変更することができる。

### （服装等）

第5条 警察官は、勤務中、制服又は活動服（以下「制服等」という。）、制帽又は活動帽（以下「制帽等」という。）、制服用ワイシャツ、ネクタイ、ベルト及び靴を着用し、並びに帯革、手錠（かぎを含む。以下同じ。）並びに階級章及び識別章（警視総監にあっては階級章）を着装しなければならない。ただし、第6条から第23条までの規定

及び第25条の規定に該当する場合は、この限りでない。（い、は、ち）

- 2 警察官は、勤務中、警笛並びに別に定めるところにより警察手帳、けん銃（けん銃つりひもを含む。）及び警棒を携帯しなければならない。ただし、所属長が勤務の性質上その必要がないと認めた場合は、携帯しないことができる。
- 3 警察官は、次の各号のいずれかに該当する場合は、白色手袋を着用するものとする。ただし、第1号及び第2号の場合において、所属長がその必要がないと認めたときは、この限りでない。
  - (1) 申告その他の儀礼的なとき。
  - (2) 警衛、交通指導取締り等に専従するとき。
  - (3) その他所属長が指示するとき。
- 4 警察官は、必要がある場合は、雨衣、雨覆い、防寒服及び手袋を着用することができる。

### 第3章 服装等の一部省略等（ち）

#### （制帽等）

- 第6条 警察官は、室内において勤務する場合は、制帽等を着用しないことができる。ただし、次の各号に掲げる場合を除く。（ろ、は、へ、ぬ）
- (1) 交番等で公衆の面前において勤務するとき。
  - (2) 留置施設において勤務するとき（就寝時間帯に勤務するとき及び就寝時間帯以外で留置担当官の席に座って勤務するときを除く。）。
  - (3) その他所属長が着用する必要があると認めるとき。

#### （上衣等）

- 第7条 警察官は、状況により制服等の上衣（夏服の上衣を除く。）及びベストを着用しないことができる。ただし、次の各号に掲げる場合を除く。
- (1) 儀式、祭典その他の儀礼的なとき。
  - (2) 部隊行動等で斉一を期する必要があるとき。
  - (3) その他所属長等が指示するとき。

(帯革及び手錠)

第8条 警察官は、次の各号のいずれかに該当する場合は、帯革及び手錠を着装しないことができる。(ろ、ち、ぬ)

- (1) 室内で勤務するとき(交番等で公衆の面前において勤務するときを除く。)
- (2) 会議又は事務打合せに出席するとき。
- (3) 儀式に出席するとき。
- (4) 音楽隊員が演奏に従事するとき。
- (5) 留置施設において勤務するとき。
- (6) 災害応急対策のため作業に従事するとき。
- (7) その他所属長が着装する必要がないと認めるとき。

2 警察官は、次の各号のいずれかに該当する場合は、手錠を着装しないことができる。

- (1) 警部(管理職にある者に限る。)以上の階級にある者が勤務の性質により必要のないとき。
- (2) その他所属長が着装する必要がないと認めるとき。

(識別章)

第9条 警察官は、治安警備実施に従事するときは、識別章を着装しないものとする。

(い、ち、ぬ)

2 警察官は、次の各号のいずれかに該当する場合は、識別章の番号標(以下「番号標」という。)の裏面を表示するものとする。

- (1) 名札を着用しているとき。
- (2) 看守勤務の警察官が留置業務に従事するとき。ただし、面会、差入れ又は事務処理に専従する場合を除く。
- (3) 護送勤務の警察官が護送業務に従事するとき。
- (4) 暴力団の事務所を捜索する場合であって番号標の表面を表示することによりその現場又は事後における警察の職務執行に対する妨害が助長されると認められるときその他の番号標の表面の表示が適正な職務執行を妨げることとなると所属長が認めたとき。

(けん銃入れ、けん銃つりひも及び警棒つり)

第10条 警察官は、けん銃又は警棒を携帯しないときは、帯革本帯から、けん銃入れ、けん銃つりひも又は警棒つりを取り外すことができる。(ほ)

## 第4章 特殊の服装

(交通整理等専従員)

第11条 交通整理、交通指導取締りに専従する警察官の服装は、次の各号に掲げるとおりとする。(い、ほ、と、む)

### (1) 交通係外勤担当員

ア 白覆い(制帽を着用する場合に限る。)、白色顎ひも、交通腕章、警笛つりひも、白色手袋、帯革(白色)及び編上靴又は半長靴を着装又は着用するものとする。

イ 必要により短靴、警笛鎖、白色そでカバー(手袋付き)、雨衣、雨覆い、防寒服及び背負いを用いることができる。

### (2) 交通機動隊員、高速道路交通警察隊員及び警察署交通係機動警ら担当員(以下「交通機動隊員等」という。)

ア 乗車用ヘルメット、交通乗車服、乗車用手袋又は白色手袋、交通腕章、帯革(白色)、乗車用補助帯革及び乗車靴を着装又は着用するものとする。

イ 必要により警笛鎖、マフラー(乗車用)、白色そでカバー(手袋付き)、雨衣、防寒服及び背負いを用いることができる。

### (3) 騎馬隊員

ア 騎馬隊員は、勤務上必要がある場合は、乗馬活動服、白色手袋及び乗馬用長靴を着用するものとする。

イ 必要により警笛鎖、乗馬用雨衣及び乗馬用防寒服を用いることができる。

(交通整理等専従員の服装の準用)

第12条 交通係外勤担当員以外の制服員が、交通事故の処理、交通整理及び交通指導取締りに当たる場合は、前条第1号に定める服装の全部又は一部を用いることができる。

(い、り、た)

2 交通総務課員、警衛・警護勤務員及び機動隊員が、自動二輪車(側車付きを含む。)の運転に従事する場合は、前条第2号に定める交通機動隊員等の服装の全部又は一部を

用いることができる。

(音楽隊員及び鼓隊員)

第13条 音楽隊員は、必要がある場合は、演奏服を着用するものとする。ただし、制服に音楽隊隊章を着装して演奏服に代えることができる。

2 鼓隊員は、必要がある場合は、鼓隊服を着用するものとする。

(礼装)

第14条 警察官の礼装は、礼服を着用するものとする。(い、ら)

2 警察官は、略礼装(制服に礼服の礼肩章及び飾緒を着装し、白色手袋を着用した服装をいう。)を着用し、又は第5条第1項(ただし書を除く。)及び第2項の服装等に白色手袋を着用して礼装に代えることができる。

3 警察官は、次の各号に掲げる場合は、礼装をするものとする。ただし、第1号から第4号までに掲げる場合で、所属長等が礼装をすることが不相当と認めたときは、この限りでない。

- (1) 拝謁等のため参内するとき。
- (2) 公の儀式又は園遊会、国際的な行事等に出席するとき。
- (3) 外国の機関又は文・武官を公式に訪問するとき。
- (4) 表彰を行い、又は受けるとき。
- (5) 前各号に掲げる場合のほか、所属長等が儀礼上必要と認めるとき。

(儀礼の服装)

第15条 警衛及び警護に従事する場合において、警備部長が必要と認めるときは、儀礼の服装をするものとする。(い、を、ね)

2 儀礼の服装は、礼服に儀礼用帯革及び拳銃入れを着装することとし、必要により透明雨衣を着用することができる。この場合において、女性警察官が着用する礼帽は男性警察官の礼帽とする。

3 前項の規定にかかわらず、次の場合には、当該各号に定めるものを着用するものとする。

- (1) 自動二輪車(側車付きを含む。)によるとき。

儀礼用乗車帽及び儀礼用乗車ズボンを着用する。この場合、運転者は乗車用手袋及び乗車靴を着用する。

(2) 乗馬によるとき。

儀礼用乗馬帽、儀礼用乗馬ズボン及び乗馬用長靴を着用する。

4 前2項の場合において、国賓の歓送迎等に伴う警衛に従事するときは、拳銃入れに代えて旭日章付き拳銃入れを着装することができる。

(儀じょうの服装)

第16条 儀じょう隊員が、警視庁儀じょう隊規程（昭和49年1月9日訓令甲第1号）第2条に定める任務を行う場合は、儀じょうの服装をするものとする。（ね）

2 儀じょうの服装は、礼服に儀じょう用帯革及び儀じょう用拳銃入れを着装するものとする。この場合において、女性警察官が着用する礼帽は男性警察官の礼帽とする。

(航空隊員)

第17条 航空隊員は、航空服を着用するものとする。

(出動服、災害救助服等)

第18条 警戒、警備等に従事する場合において、所属長が必要と認めるときは、出動服又は災害救助服を着用し、その他装備品を着装することができる。（ほ）

2 交通事故の現場活動に従事する場合は、交通捜査臨場服を着用することができる。

3 犯罪現場における鑑識活動に従事する場合は、現場鑑識活動服を着用することができる。

(特殊な靴)

第19条 土地の状況若しくは勤務の性質により、又は降雨雪等に際し、所属長が特に必要と認める場合は、特殊な靴を着用することができる。

(乗車保護帽等)

第20条 警察官は、自動二輪車（白バイを除く。）等を運転して勤務する場合及び受傷事故防止上必要と認める場合は、乗車保護帽等を着用するものとする。（む）

- 2 警察官は、自転車に乗車して勤務する場合は、自転車用ヘルメットを着用するものとする。

## 第5章 署長章等の着装

### (署長章等)

- 第21条 警察署長は署長章を、副署長は副署長章を、次長は次長章を、それぞれ着装するものとする。

### (隊長章等)

- 第22条 交通機動隊、高速道路交通警察隊、機動隊、航空隊、自動車警ら隊及び鉄道警察隊の隊長及び副隊長並びに方面機動隊を編成した場合の隊長及び副隊長は、それぞれ隊長章又は副隊長章を着装するものとする。(た、な)

### (記章等)

- 第23条 警察官は、勤務の性質により総務部長が特に必要と認めて承認した場合及び法令等の規定により着装を義務付けられた場合は、記章等を着装するものとする。(ち、わ)

- 2 前項の規定による承認を受ける場合において、記章等の着装位置が他の記章等と重複するときは、総務部長(装備課被服第一係経由)の調整を受けるものとする。

### (標章等の使用承認)

- 第24条 所属長は、特に必要と認め、所属職員に標章、記章、腕章等を定めて着装させる場合は、総務部長の承認を受けなければならない。

## 第6章 補則

### (私服の着用)

- 第25条 警察官は、警視庁警察職員勤務規程(平成12年3月24日訓令甲第16号)第41条の規定により、私服を着用するものとする。(に)



(総務部長への委任)

第26条 この規程を実施するために必要な細部事項は、総務部長が定めるものとする。

附 則 (抄)

(施行期日)

1 この訓令は、平成6年4月1日から施行する。

(廃止規定)

2 警視庁警察官服制及び服装規程（昭和41年2月3日訓令甲第2号）は、廃止する。

(経過措置)



3 この訓令施行の際現に支給されている雨衣及び貸与されている手錠は、施行後の規定により支給又は貸与されるまでの間は、なお従前の例による。



以下改正附則抄録

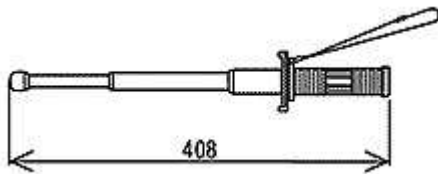
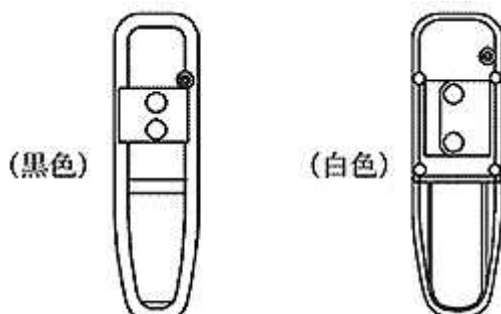

別表第1

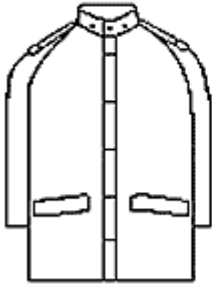

男性警察官の被服及び貸与品の制式等

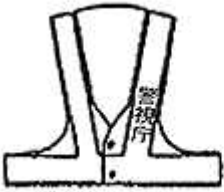

エンブレム	制式等		濃紺色地に警視庁、日章、桜花、桜葉及び縁取りは金色とし、上部に警視庁の識別表示であるいちょうの葉及び「TOKYO」の文字を白色で入れる。着装位置は、制服、活動服、防寒服等の右そで上腕部とする。 
	色	黒色	
私服用けん銃入れ	地質	皮革又は合成皮革とする。	
	制式	バンド式	ふた付きとし、ふたにホック1個を付けて本帯ホックに留めるようにする。後面には、バンド通しを付ける。
		肩掛け	安全留め革付きとし、安全留め革にホック1個を付けて本帯のホックに留めるようにする。本帯には、肩バンド

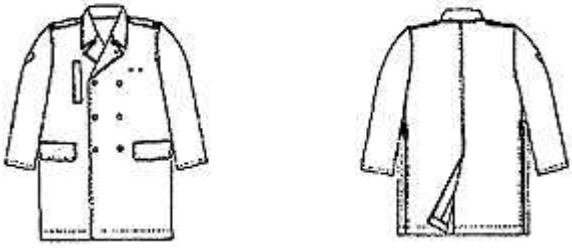

	式	を付ける。
特殊警棒	色	黒色
	地質	アルミ合金とする。
	制式等	<p>元筒、中筒及び先筒から構成される3段式とし、元筒の基部にガラスクラッシャーを付け、元筒につばを付け、つば元につりひもを付け、先筒の先端部に硬質ゴムを付ける。</p>  <p>【図内文字】 408</p>
特殊警棒入れ	色	黒色又は白色
	地質	ナイロン又は人工皮革とする。
	制式等	<p>ホック留めの警棒押さえ付きとする。</p>  <p>【図内文字】 (黒色) (白色)</p>
警笛鎖	色	銀色
	地質	金属とする。
	制式等	<p>鎖の一端に肩章掛けを付け、他の一端になす環を付ける。</p> 
	色	白色

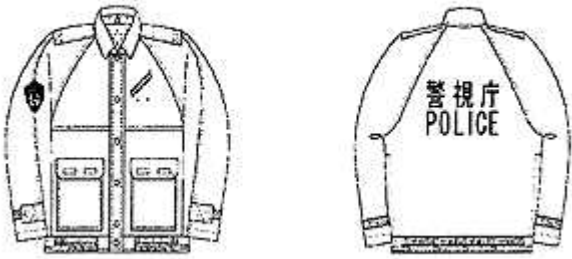

警笛つりひも	地質	人造繊維の編みひもとする。	
	制式等	丸ひもの三つ編みとし、ひもの一端に腕を通す輪を付け、他の一端に警笛を掛ける金属性の輪を付ける。 	
雨衣（第1種）	上衣	色	紺色又は白色とする。
		地質	合成繊維の織物とし、防水加工を施す。
	制式等	立ち襟とし、肩章を付け、左右腰部に蓋付きポケットを付け、後面背当てに反射塗料で「警視庁 POLICE」を表示する。 白色地には、左袖の所定の位置に交通腕章を付け、前面前立ての上前、後面背当ての下部、裾及び袖口に光反射布を付ける。	
		<div style="display: flex; justify-content: space-around; align-items: center;"> <div style="text-align: center;"> <p>前 面</p>  </div> <div style="text-align: center;"> <p>後 面</p>  </div> </div> <p>【図内文字】 前面 後面 「警視庁 POLICE」</p>	
ズボン	色	上衣と同様とする。	
	地質	上衣と同様とする。	
	制式等	長ズボンとし、左右腰部に伸縮性ベルトを付ける。 	
雨覆い	色	透明	
	地質	ビニール製又はポリエチレン製とする。	

	制式	円型とし、縁に沿ってゴムひもを付ける。
白覆い	色	白色
	地質	天然繊維又は人造繊維とする。
	制式	円型とし、縁に沿ってひもを付ける。
白色顎ひも	色	白色
	地質	ビニール製とし、表面は反射シートとする。
	制式	制帽の顎ひもと同様とする。
白色そでカバー	色	白色
	地質	人造繊維とし、そでの部分は反射シートとする。
	制式	手袋付きそでカバーとする。
交通腕章	色	緑色地に白色線とする。
	地質	緑色地は人造繊維とし、白色線は反射テープとする。
	制式	腕章部は、緑色地に白色線2本とする。
帯革（白色）	色	白色
	地質	皮革又は合成皮革とする。
	制式	形状は帯革と同様とする。
背負い	色	黄色、白色又はねずみ色
	地質	人造繊維の織物及び反射性布とする。
	制式等	<p>チョッキ式とし、前面左側下部に「警視庁」、後面中央部に反射塗料で「POLICE 警視庁」と表示する。</p> <div style="display: flex; justify-content: space-around; align-items: center;"> <div style="text-align: center;"> <p>(前面)</p>  </div> <div style="text-align: center;"> <p>(後面)</p>  </div> </div> <p>【図内文字】</p> <p>(前面) 警視庁 (後面) 「POLICE 警視庁」</p>
	色	濃紺色
	地質	合成繊維の織物とする。
		七分丈とし、肩章を付ける。胸と左右腰部にポケットを付け、右袖にエンブレムを付ける。

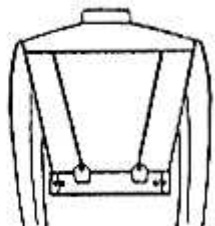

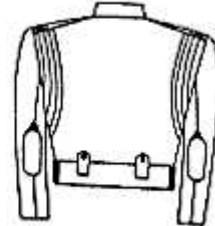
防寒服 (第1種)	上衣	制式等	<p style="text-align: center;">前 面                      後 面</p>  <p>【図内文字】 前面 後面</p>
	ズボン	色	上衣と同様とする。
		地質	上衣と同様とする。
		制式等	<p>長ズボンとする。左右腰部に伸縮性のベルトを付ける。</p> 
防寒服 (第2種)	色		第1種上衣と同様とする。
	地質		第1種上衣と同様とする。
	制式等		<p>ブルゾン式とし、肩章を付ける。胸と左右腰部にポケットを付け、右袖にエンブレムを付ける。後面は中央部に反射材で「警視庁 POLICE」と表示する。襟部には着脱式のボアを取り付ける。</p> <p style="text-align: center;">前 面                      後 面</p>  <p>【図内文字】 「警視庁POLICE」 前面 後面</p>
		色	紫み青色
		地質	毛織物若しくは合成繊維物又はこれらの混紡織物





冬服合 服	上衣	制式	<p>折り襟式で、肩章に日章入り金色の飾りボタン各1個を付ける。前面はダブル・ジャンパー型とし、日章入り金色ボタンを3個ずつ2行に付け、左右胸部のポケットはファスナー付き斜め切りポケットとし、前後面すそ部の左右に帯革つり各1個を付ける。すそ部の両わきに、バックル各1個を付ける。</p>
			<div style="display: flex; justify-content: space-around; align-items: center;"> <div style="text-align: center;">  <p>(前面)</p> </div> <div style="text-align: center;">  <p>(後面)</p> </div> </div> <p>【図内文字】 (前面) (後面)</p>
		色	上衣と同様とする。
		地質	上衣と同様とする。
	ズボン	制式等	<p>ハイウエスト型長ズボンとし、両わきの側線は白色地に金色線とする。前面のポケットはファスナー付き切りポケットとし、後面左右のポケットはふた付き切りポケットとする。両すそ外側下部はファスナー開きとし、右すそ外側下部にペン差しを付ける。</p>
	ネクタイ		制服のネクタイと同様とする。
		色	明るい紫み青色
		地質	毛織物若しくは合成繊維物又はこれらの混紡織物
			<p>立ち返り襟式で、両肩の肩章に日章入りいぶし銀色の飾りボタン各1個を付ける。前面はダブル・ジャンパー型とし、日章入りいぶし銀色ボタン4個を2行に付け、胸部</p>



夏服	上衣	制式等	<p>ポケット、帯革つり及びわきバックルは、冬服と同様とする。</p> <div style="display: flex; justify-content: space-around; align-items: center;"> <div style="text-align: center;">  <p>(前面)</p> </div> <div style="text-align: center;">  <p>(後面)</p> </div> </div> <p>【図内文字】 (前面) (後面)</p>	
		ズボン	<p>色 上衣と同様とする。</p> <p>地質 上衣と同様とする。</p> <p>制式 冬服ズボンと同様とする。ただし、側線は銀色とする。</p>	
	防寒服	上衣	色	青み黒色
			地質	皮革又は合成皮革
制式等		<p>折り襟式で、肩章に日章入り金色の飾りボタン各1個を付ける。前面はダブル・ジャンパー型とし、日章入り金色ボタンを3個ずつ2行に付け、左右胸部のポケットはファスナー付き斜め切りポケット各1個とし、後面左右のそで付け部分にひだを付ける。前後面すそ部の左右に帯革つり各1個を付ける。</p> <div style="display: flex; justify-content: space-around; align-items: center;"> <div style="text-align: center;">  <p>(前面)</p> </div> <div style="text-align: center;">  <p>(後面)</p> </div> </div> <p>【図内文字】 (前面) (後面)</p>		
ズボン		<p>色 上衣と同様とする。</p> <p>地質 上衣と同様とする。</p> <p>ハイウエスト型長ズボンとし、両わきの側線は灰色とする。前面のポケットはファスナー付き切りポケットと</p>		

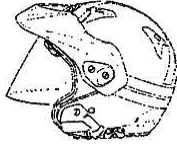

	ズボン	制式等	<p>し、後面左右のポケットはふた付き切りポケットとする。両すそ外側下部はファスナー開きとし、右すそ外側下部にペン差しを付ける。</p> 
乗車用補助帯革		色	紺青色・空色
		地質	皮革、合成皮革又は人造繊維とする。
		制式	両面併用式で、バックルは銀色の金属製とする。
ワッペン		<p>地色は紺色とし、中央下部に周囲を赤色として金色の環で囲んだ銀色日章、上部両側の金色の翼を銀色で縁取りする。ワッペンの着装位置は左上胸部とし、左肩からワッペンの上端を結んだ線の中央までが5センチメートルとする。</p> 	



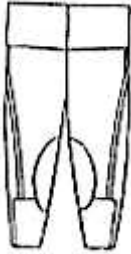

交通 乗車 服			
雨衣（乗車 用）	上衣	色	白色（ただし、頭きんは透明）
		地質	防水布とする。
		制式等	<p>立ち襟式とし、両肩に肩章を付ける。前面は日章を付けた白色ホック5個を1行に付け、ポケットは左右の腰部にふた付きポケット各1個とし、胴部に白色ベルト1本を付ける。左上腕部に交通腕章を付け、後部には肩当てを付ける。</p> <div style="display: flex; justify-content: space-around; align-items: center;"> <div style="text-align: center;">  <p>（前面）</p> </div> <div style="text-align: center;">  <p>（後面）</p> </div> </div> <p>【図内文字】 （前面） （後面）</p>
	ズボン	色	上衣と同様とする。
		地質	上衣と同様とする。
		制式等	<p>ポケットは左右の腰部にふた付きポケット口各1個とし、両すそに白色締めバンド各1個を付ける。</p> <div style="text-align: center;">  </div>
乗車用ヘル メット	色	白色（反射テープは白色）	
	地質	化学繊維又は合成樹脂とする。	
	制式等	<p>形状はヘルメット型とし、正面中央部に金色金属製記章を付け、腰部に反射シート2本を巻き、黒色の顎ひもを付ける。</p>	

		(A型)  (B型) 
地域用乗車ヘルメット	色	白色（反射部に薄緑色の二本線）
	地質	化学繊維及び合成樹脂とする。
	制式	乗車用ヘルメットB型と同様とする。
乗車保護帽	色	白色
	地質	化学繊維又は合成樹脂とする。
	制式等	ヘルメット型とし、正面中央に金色金属製記章、腰部に反射シート2本を巻き、黒色の耳覆い及び黒色のあごひもを付ける。 
自転車用ヘルメット	色	白色
	地質	化学繊維又は合成繊維とする。
	制式等	自転車ヘルメット型とし、前面中央部にビニール製記章を付け、両側面に「警視庁」、後面に「POLICE」と表示する。    (前面) (側面) (後面) 【図内文字】 警視庁 POLICE (前面) (側面) (後面)
雨覆い（自転車用ヘルメット）	色	透明
	地質	ビニール製又はポリエチレン製とする。
	制式	楕円型とし、縁に沿ってゴムひもを付ける。

マフラー	色	交通乗車服用は白色。地域用は薄緑色		
	地質	合成繊維織物とする。		
乗車用手袋	色	白色又は甲部を黒色、そで部を白色		
	地質	皮革又は合成皮革とする。		
乗車靴	色	黒色		
	地質	皮革とする。		
	制式	長靴式とし、脇部ファスナー付きとする。		
半長靴	色	黒色		
	地質	皮革とする。		
	制式	半長式とし、脇部ファスナー付きとする。		
乗馬 活動 服	冬服	上衣 制式等	色	花紺色
			地質	天然繊維若しくは人造繊維の織物又はこれらの混紡織物とする。
			<p>折り襟式詰襟型で、襟の周囲を金色線で縁取りをし、両襟に金色で日章及び松葉の刺しゅうをする。前面は胸当て式とし、胸当ての左右に日章入り金ボタンを左右各7個ずつ付け、へりを金色線で縁取り、左胸部のポケットはファスナー付き切りポケットとする。後部はえんぴ型とし、背バンドは金色線で縁取り、日章入り金ボタン3個を付ける。両そでの下端部に金色のそで飾り及びそで章を付ける。</p>	
			<div style="display: flex; justify-content: space-around; align-items: center;"> <div style="text-align: center;"> <p>(前面)</p>  </div> <div style="text-align: center;"> <p>(後面)</p>  </div> </div> <p>【図内文字】 (前面) (後面)</p>	
			色	薄茶色
地質	天然繊維若しくは人造繊維の織物又はこれらの混紡織物とする。			

	ズボン	制式等	<p>ハイウエスト型とし、両わきの側線は花紺色とする。両わきのポケットは斜め切りポケットとする。両ひざの両側になめし革を当て、両すそ開きとする。</p> 
合服	上衣	色	青色
		地質	天然繊維若しくは人造繊維の織物又はこれらの混紡織物とする。
		制式等	<p>詰め襟型とし、襟の周囲を銀色で縁取りをし、両襟に銀色で日章及び松葉の刺しゅうをする。前面は日章入り銀ボタンを左右各7個ずつ付け、へりを銀色線で縁取り、左胸部のポケットはファスナー付き切りポケットとする。後部はえん尾型とし、背バンドは銀色線で縁取り、日章入り銀色ボタン3個を付ける。両そでの下端部に銀色のそで飾り及びそで章を付ける。</p>  <p>【図内文字】 (前面) (後面)</p>
	ズボン	色	薄茶色
		地質	天然繊維若しくは人造繊維の織物又はこれらの混紡織物とする。
		制式	冬服ズボンと同様とし、側線は青色とする。
		色	スカイブルー（空色）
			天然繊維若しくは人造繊維の織物又はこれらの混紡織物

夏服	上衣	地質	とする。
		制式等	立ち返り襟型とし、襟の周囲に銀灰色線の縁取りをし、両襟に銀灰色で日章及び松葉の刺しゅうをする。前面はシャツ・ジャンパー型とし、日章入り銀ボタン7個を1行に付け、前身頃のへりを銀灰色線で縁取りをする。そではカフス式ボタン留めとし、カフスの周囲を銀灰色線で縁取りを付ける。  <div style="display: flex; justify-content: space-around; align-items: center;"> <div style="text-align: center;"> <p>(前面)</p>  </div> <div style="text-align: center;"> <p>(後面)</p>  </div> </div> <p>【図内文字】 (前面) (後面)</p>
	ズボン	色	薄茶色
		地質	天然繊維若しくは人造繊維の織物又はこれらの混紡織物とする。
		制式	冬服ズボンと同様とし、側線は空色とする。
ワッペン	<p>色及び地質は各服上衣と同様とする。上部には日章、中央部に天馬及び下部には「警視庁」の文字を各服の襟縁取りの色で刺しゅうする。</p> <div style="text-align: center;">  </div> <p>【図内文字】 警視庁</p>		
冬帽子		色	各服上衣と同様とする。
		地質	各服上衣と同様とする。
			ひさしは黒色とし、冬帽子は金色、合帽子は銀色、夏帽子は銀灰色のモール製の松葉を付ける。あごひもは松葉と同色のものを前部に、黒色のものを後部に付け、腰の両側を日章入りボタン各1個で留める。天井とまちの間

帽子	合帽子 夏帽子	に松葉と同色の線を付け、腰に黒色のななこべりを巻き中央に幅12ミリメートルの松葉と同色線を入れる。
	制式等	<div style="display: flex; justify-content: space-around; align-items: center;"> <div style="text-align: center;">(前面) </div> <div style="text-align: center;">(側面) </div> </div> <p>【図内文字】 (前面) (側面)</p>
肩章	制式	一列六つ目編みとし、冬帽子は金色、合（夏）帽子は銀色のボタン1個を付ける。
飾緒	制式	ひもの先端に日章及び桜花模様を付けた金属製金具各1個を付ける。丸打ちひも及び金具の色は、冬服は金色、合服及び夏服は銀色とする。
乗馬用防寒服	色	花紺色
	地質	合成繊維織物とし、防水透湿加工を施す。
	制式等	<p>立ち襟式のハーフコート型とする。前面はドットボタン5個及び面ファスナーを1行に付け、左右の腰部及び上腕部のポケットはふた付きポケットとし、左胸部に黄色文字で「警視庁」と表示する。後面はサイドベンツ式とし、背当て中央部に黄色文字で「警視庁 騎馬隊」と表示する。</p> <div style="display: flex; justify-content: space-around; align-items: center;"> <div style="text-align: center;">(前面) </div> <div style="text-align: center;">(後面) </div> </div> <p>【図内文字】 「警視庁騎馬隊」 (前面) (後面)</p>
色	白色	
	地質	化学繊維とする。
		二枚合わせの立ち折り襟でオーバーコート式とし、日章を付けた金色金属製ボタン5個を1行に付け、上部は見返しトレンチ型とする。ポケットは左右の腰部に各1個を

	乗馬用雨衣	制式等	<p>付け、胴部に銀色の合成樹脂製バックルの付いたベルトを付ける。後面は背バンドを付ける。</p> <div style="display: flex; justify-content: space-around; align-items: center;"> <div style="text-align: center;"> <p>(前面)</p>  </div> <div style="text-align: center;"> <p>(後面)</p>  </div> </div> <p>【図内文字】 (前面) (後面)</p>
	上衣	色	濃紺色
		地質	天然繊維又は人造繊維の織物とする。
		制式等	<p>折り襟式の開襟小開きとし、前面は打抜きボタン1個及び隠しボタン4個を1行に付け、左右胸部のポケットはふた付きポケットとする。左上腕部に金色日章入り警察マークを付ける。</p> <div style="display: flex; justify-content: space-around; align-items: center;"> <div style="text-align: center;"> <p>(前面)</p>  </div> <div style="text-align: center;"> <p>(後面)</p>  </div> </div> <p>【図内文字】 (前面) (後面)</p>
	ズボン	色	上衣と同様とする。
		地質	上衣と同様とする。
		制式等	<p>長ズボンとし、左右大たい部前面のポケットはふた付きポケットとする。</p>

出動服

階級標識



警部以上は、紅色又は濃紺色の丸型台地に金色又は銀色モール製の桜花を付け、周囲に同色のモール製の縁取りをする。警部補以下は、濃紺色の角型台地に紅色の桜花1個から4個を付ける。



出動服用階級標識

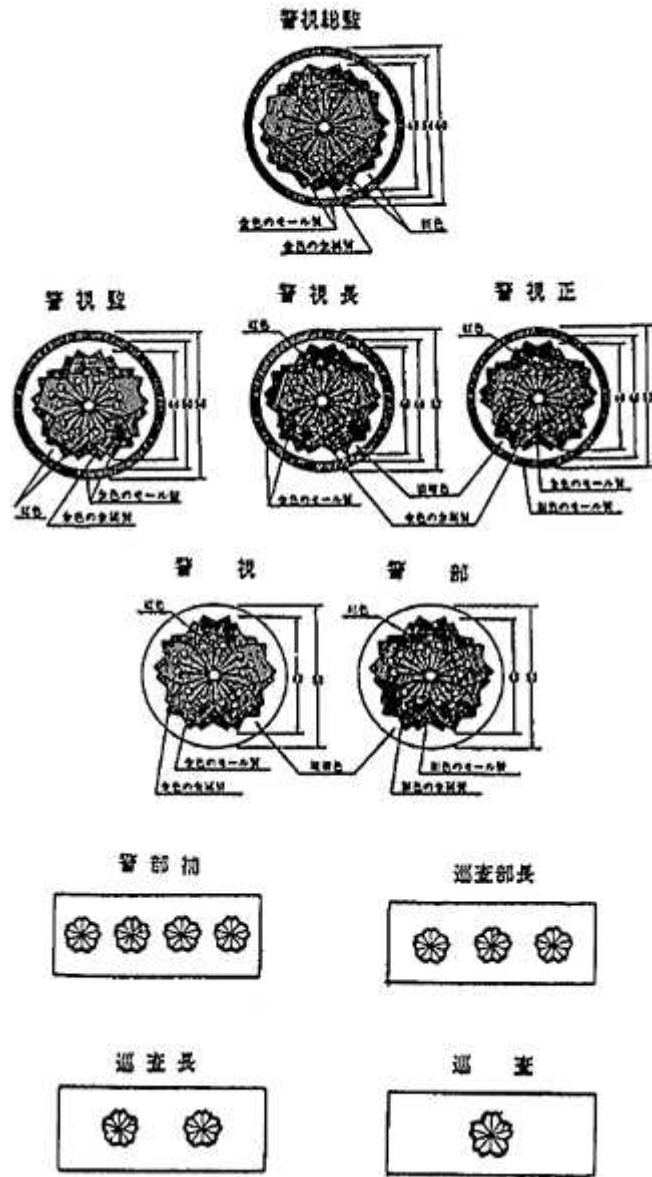

【図内文字】

出動服用階級標識 警視総監 金色のモール製 金色の金属製 紅色 警視監 金色のモール製 金色の金属製 紅色 警視長 紅色 金色のモール製 濃紺色 金色の金属製 警視正 紅色 金色のモール製 濃紺色 紺色のモール製 警視 紅色 金色のモール製 金色の金属製 濃紺色 警部 紅色 紺色のモール製 紺色の金属製 濃紺色 警部補 巡査部長 巡査長 巡査

濃紺色の台地に、隊長章は金色、副隊長章は銀色の日章

副隊長章

を付ける。

(隊長章)



(副隊長章)



【図内文字】

(隊長章)

(副隊長章)

色

上衣と同様とする。

地質

上衣と同様とする。

略帽

制式等

前部中央に黒色台地に金色の日章入り記章を付ける。階級標識は警視長以上は金色モール製のしま織金線、警視正以下は白色人絹製綾竹織へのり1本から3本を縫い付ける。

略帽用階級標識

警視總監

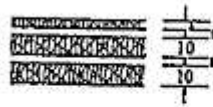

警視監

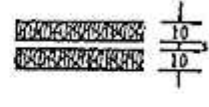

警視長



警視正

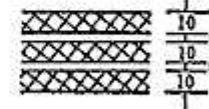

警視

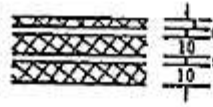

警部

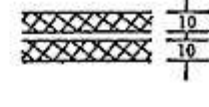

警部補

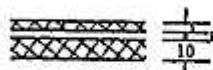

巡查部長

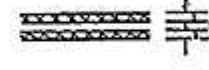

巡查長



巡查

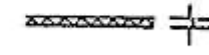

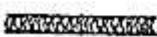
(注) 











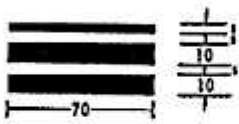
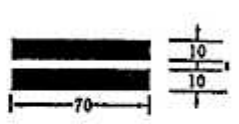
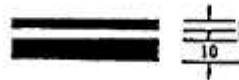
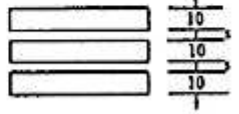

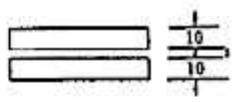
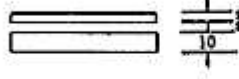
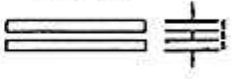

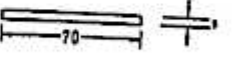
金色モール製しま織線

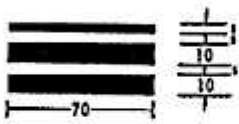
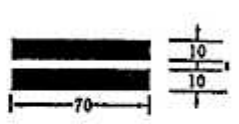
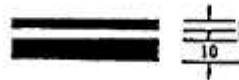
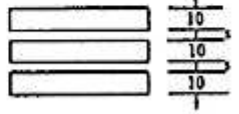

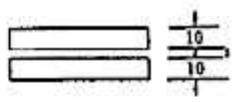
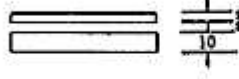
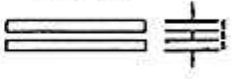
白色人絹製綾竹へのり

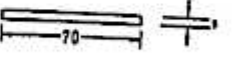
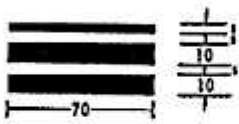
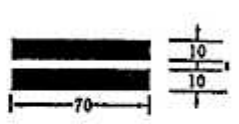
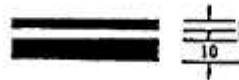
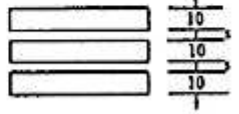
【図内文字】

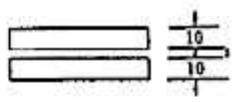
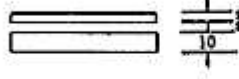
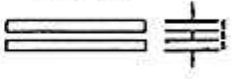
略帽用階級標識 警視總監 警視監 警視長 警視正

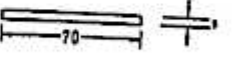

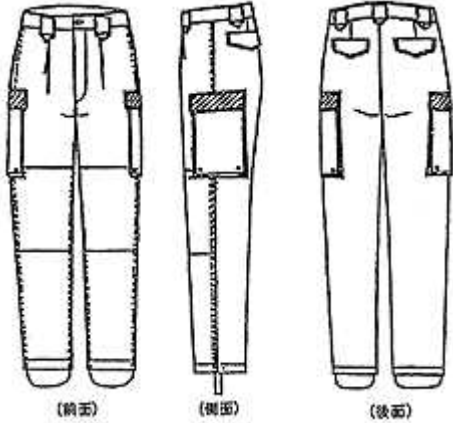
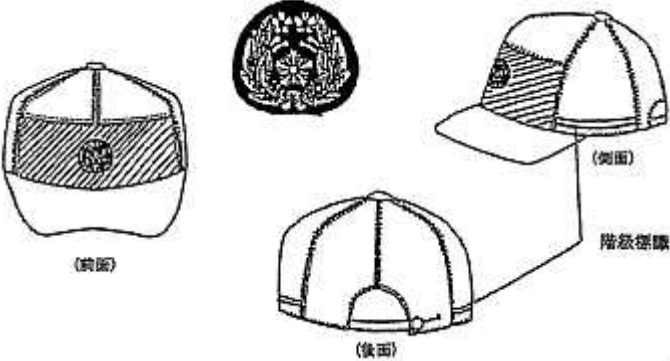
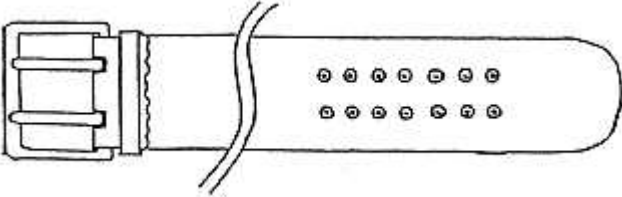

		警視 警部 警部補 巡査部長 巡査長 巡査 (注) 金色モール製しま織線 白色人絹製綾竹へり										
紺色ヘル メット	色	濃紺色										
	地質	金属加工又は人造繊維若しくは合成樹脂とする。										
	制式等	<p>前部にビニールの紺色台地に金色の日章入り記章を付ける。階級標識は、警視長以上は金色、警視正以下は白色のビニール製テープとし、ヘルメットの背面中央に付ける。</p> <p style="text-align: center;"><u>ヘルメット用階級標識</u></p> <table style="width: 100%; border: none;"> <tr> <td style="text-align: center; vertical-align: top;"> <p>警視総監</p>  </td> <td style="text-align: center; vertical-align: top;"> <p>警視監</p>  </td> </tr> <tr> <td style="text-align: center; vertical-align: top;"> <p>警視長</p>  </td> <td style="text-align: center; vertical-align: top;"> <p>警視正</p>  </td> </tr> <tr> <td style="text-align: center; vertical-align: top;"> <p>警視</p>  </td> <td style="text-align: center; vertical-align: top;"> <p>警部</p>  </td> </tr> <tr> <td style="text-align: center; vertical-align: top;"> <p>警部補</p>  </td> <td style="text-align: center; vertical-align: top;"> <p>巡査部長</p>  </td> </tr> <tr> <td style="text-align: center; vertical-align: top;"> <p>巡査長</p>  </td> <td style="text-align: center; vertical-align: top;"> <p>巡査</p>  </td> </tr> </table> <p>(注)  金色ビニール製テープ       白色ビニール製テープ</p> <p>【図内文字】 ヘルメット用階級標識 警視総監 警視監 警視長 警視正 警視 警部 警部補 巡査部長 巡査長 巡査 (注) 金色ビニール製テープ 白色ビニール製テープ</p>	<p>警視総監</p> 	<p>警視監</p> 	<p>警視長</p> 	<p>警視正</p> 	<p>警視</p> 	<p>警部</p> 	<p>警部補</p> 	<p>巡査部長</p> 	<p>巡査長</p> 	<p>巡査</p> 
<p>警視総監</p> 	<p>警視監</p> 											
<p>警視長</p> 	<p>警視正</p> 											
<p>警視</p> 	<p>警部</p> 											
<p>警部補</p> 	<p>巡査部長</p> 											
<p>巡査長</p> 	<p>巡査</p> 											
	色	黒色										

編上靴	地質	皮革とする。
	制式	半脚はん式とし、甲部ひも留め又はわき部ファスナー付きとする。
上衣	色	紺青色にオレンジ色を配色
	地質	芳香族ポリアミド繊維とする。
	制式等	<p>折り襟式とし、肩章を付ける。前面はファスナー開きとし、左右胸部にチャック式ポケットを付け、右胸ポケット上部の階級標識は出動服と同様とし、左胸ポケット上部に「警視庁」の文字を紺青色で刺しゅうした標識を付ける。右上腕部にエンブレムを付け、左上腕部のポケットはチャック式とし、その外側にペン差しを付ける。後面は中央部にオレンジ色で「警視庁」と表示する。</p> <p>【図内文字】 警視庁 (前面) (後面)</p>
	色	上衣と同様とする。
	地質	上衣と同様とする。
ズボン	制式等	<p>左右大たい部及び後方左右にふた付きポケットを付ける。ただし、左右大たい部ポケットのふたはオレンジ色とする。</p>

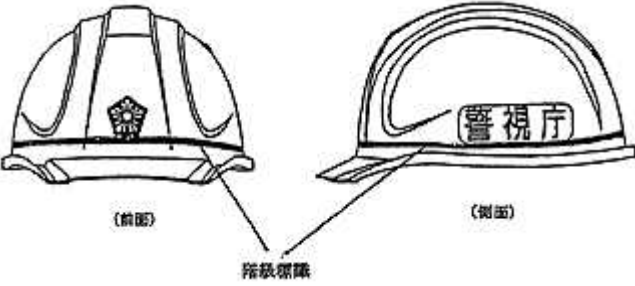
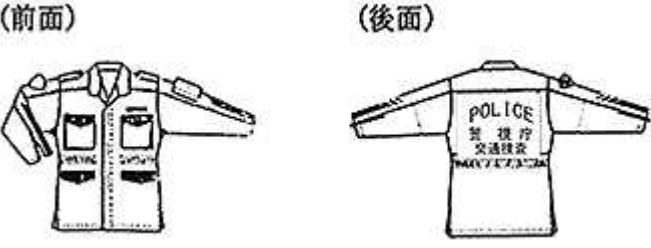
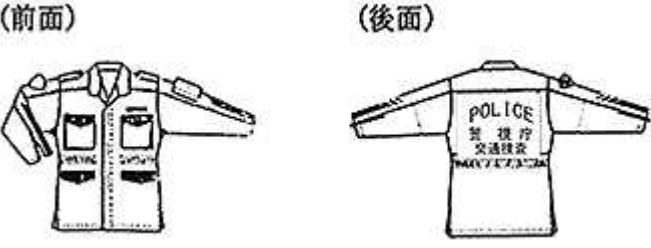
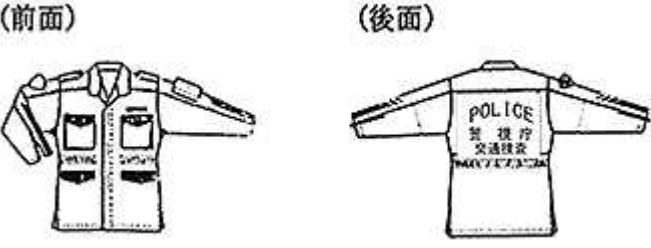
災害救助服

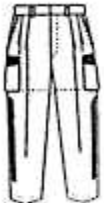

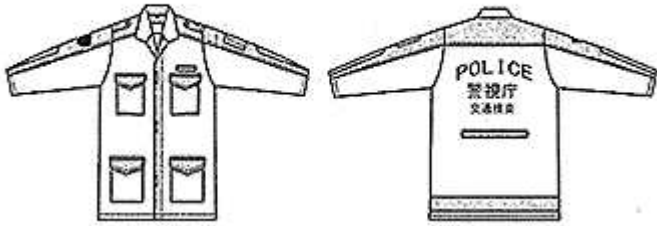
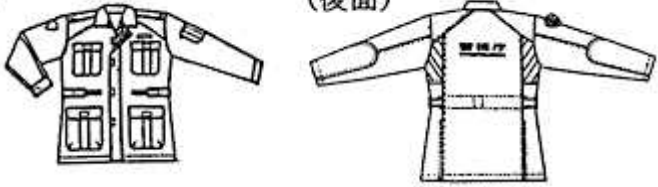

災害救助服		 <p>【図内文字】 （前面） （側面） （後面）</p>
	色	上衣と同様とする。
	地質	上衣と同様とする。
	制式等	<p>ワイド型とし、後面に調整具を取り付ける。記章及び階級標識は、略帽と同様とする。</p>  <p>【図内文字】 階級標識 （前面） （側面） （後面）</p>
ベルト	色	オレンジ色
	地質	ナイロン製とする。
	制式等	<p>金属製バックルを付ける。</p> 
	色	白色
	地質	ポリカーボネード樹脂とする。

	白色ヘルメット	制式等	<p>前面中央部に反射シートの青色台地に黄色日章を付け、両側面に「警視庁」の反射シールをはり付ける。階級標識は、ヘルメットの外周腰部に、警視長以上は金色、警視正以下は黒色のビニール製テープ1本から3本をはり付ける。</p>  <p>【図内文字】 警視庁 (前面) (側面) 階級標識</p>												
冬(合)服	上衣	制式等	<table border="1"> <tr> <td data-bbox="501 920 625 981">色</td> <td data-bbox="625 920 1449 981">青色（袖外側上部は黄色）</td> </tr> <tr> <td data-bbox="501 981 625 1041">地質</td> <td data-bbox="625 981 1449 1041">綿織物、合成繊維織物又はこれらの混紡織物とする。</td> </tr> <tr> <td data-bbox="501 1041 625 1818"></td> <td data-bbox="625 1041 1449 1818"> <p>開襟式及び立ち襟式の両用とし、肩章を付ける。前面はファスナー開閉式とし、左右の胸部及び腰部に蓋付きポケットを付け、左胸ポケット上部に「警視庁」の文字を紺色で刺しゅうした標識を付ける。右上腕部にエンブレムを付ける。後面はサイドスリット式とし、中央部に反射塗料で「POLICE 警視庁 交通捜査」と表示する。</p>  <p>【図内文字】 (前面) (後面) 「POLICE 警視庁 交通捜査」</p> </td> </tr> <tr> <td data-bbox="501 1818 625 1879">色</td> <td data-bbox="625 1818 1449 1879">上衣と同様とする。</td> </tr> <tr> <td data-bbox="501 1879 625 1939">地質</td> <td data-bbox="625 1879 1449 1939">上衣と同様とする。</td> </tr> <tr> <td data-bbox="501 1939 625 2083">ズボン</td> <td data-bbox="625 1939 1449 2083">左右大たい部及び後面左右に蓋付きポケット、両わきに斜め切りポケットを付ける。</td> </tr> </table>	色	青色（袖外側上部は黄色）	地質	綿織物、合成繊維織物又はこれらの混紡織物とする。		<p>開襟式及び立ち襟式の両用とし、肩章を付ける。前面はファスナー開閉式とし、左右の胸部及び腰部に蓋付きポケットを付け、左胸ポケット上部に「警視庁」の文字を紺色で刺しゅうした標識を付ける。右上腕部にエンブレムを付ける。後面はサイドスリット式とし、中央部に反射塗料で「POLICE 警視庁 交通捜査」と表示する。</p>  <p>【図内文字】 (前面) (後面) 「POLICE 警視庁 交通捜査」</p>	色	上衣と同様とする。	地質	上衣と同様とする。	ズボン	左右大たい部及び後面左右に蓋付きポケット、両わきに斜め切りポケットを付ける。
色	青色（袖外側上部は黄色）														
地質	綿織物、合成繊維織物又はこれらの混紡織物とする。														
	<p>開襟式及び立ち襟式の両用とし、肩章を付ける。前面はファスナー開閉式とし、左右の胸部及び腰部に蓋付きポケットを付け、左胸ポケット上部に「警視庁」の文字を紺色で刺しゅうした標識を付ける。右上腕部にエンブレムを付ける。後面はサイドスリット式とし、中央部に反射塗料で「POLICE 警視庁 交通捜査」と表示する。</p>  <p>【図内文字】 (前面) (後面) 「POLICE 警視庁 交通捜査」</p>														
色	上衣と同様とする。														
地質	上衣と同様とする。														
ズボン	左右大たい部及び後面左右に蓋付きポケット、両わきに斜め切りポケットを付ける。														



交通 捜査 臨場		制式等		
		帽子	色	上衣と同様とする。
			地質	上衣と同様とする。
			制式等	ドゴール帽型とし、後面に調整具を取り付け、記章及び階級標識は、活動帽と同様とする。  <div style="display: flex; justify-content: space-around;"> <div style="text-align: center;">(前面) </div> <div style="text-align: center;">(側面) </div> </div> <b>【図内文字】</b> (前面) (側面)
	夏服	上衣	色	水色（袖外側上部は黄色）
			地質	綿織物、合成繊維織物又はこれらの混紡織物とする。
			制式等	開襟式とし、肩章を付け、袖は長袖又は半袖とする。前面はボタン5個を1行に付け、左右胸部のポケットは蓋付きポケットとする。標識、エンブレム及び後面の表示は冬（合）服上衣と同様とする。  <div style="display: flex; justify-content: space-around;"> <div style="text-align: center;">(前面) </div> <div style="text-align: center;">(後面) </div> </div> <b>【図内文字】</b> (前面) (後面) POLICE 警視庁 交通捜査
		ズボン	色	上衣と同様とする。
			地質	上衣と同様とする。
			制式等	冬（合）服ズボンと同様とする。
		帽子	色	上衣と同様とする。
	地質		上衣と同様とする。	
	冬（合）帽子と同様とする。ただし、まちはナイロン製			

服		制式等	網目織物とする。
	防寒服	色	青色（袖外側上部は黄色）
地質		合成繊維織物とする。	
制式等		<p>ハーフコート型とし、肩章を付ける。前面はファスナー開閉式とし、左右の胸部及び腰部に蓋付きポケットを付ける。標識、エンブレム及び後面の表示は冬（合）服上衣と同様とする。</p> <p>(前面) (後面)</p>  <p>【図内文字】</p> <p>(前面) (後面) POLICE 警視庁 交通捜査</p>	
冬 (合)	上衣	色	紺色
		地質	綿織物、合成繊維織物又はこれらの混紡織物とする。
		制式等	<p>立ち襟式とし、肩章を付ける。前面はファスナー開閉式とし、左右の胸部及び腰部に蓋付きポケットを付け、左胸ポケット上部に「警視庁」の文字を黄色で刺しゅうし、右上腕部にエンブレムを付ける。後面はサイドベンツ式とし、中央部に黄色文字で「警 視 庁 と表示 INVESTIGATION」</p> <p>(前面) (後面)</p>  <p>【図内文字】</p> <p>「警視庁INVESTIGATION」 (前面) (後面)</p>
	色	上衣と同様とする。	
	地質	上衣と同様とする。	
			左右大たい部及び後面左右に蓋付きポケット、両わきに





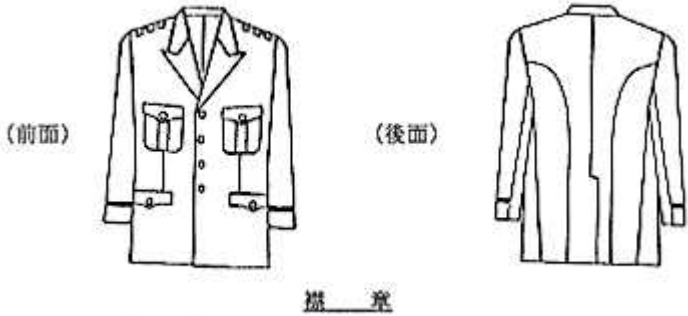

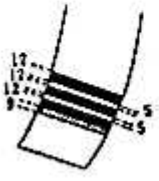
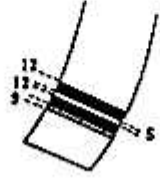
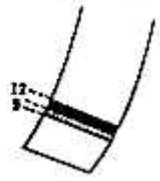

服	ズボン	制式等	斜め切りポケットを付ける。 	
		色	上衣と同様とする。	
		地質	上衣と同様とする。	
	帽子	制式等	ドゴール帽型とし、正面中央部に青色台地に金色文字で「M P D」と刺しゅうした標識を縫い付ける。後面は調整具を取り付け、階級標識は活動帽と同様とする。  (前面)  (側面)  【図内文字】 「MPD INVESTIGATION」 (前面) (側面)	
		色	青色	
		地質	綿織物、合成繊維織物又はこれらの混紡織物とする。	
	夏服	上衣	制式等	シャツカラー式とし、肩章を付け、袖は長袖又は半袖とする。前面はボタン6個を1行に付け、左右胸部のポケットは蓋付きポケットとする。標識、エンブレム及び後面の表示は冬（合）服上衣と同様とする。  (前面)  (後面)  【図内文字】 (前面) (後面)
			色	上衣と同様とする。
			地質	上衣と同様とする。
	ズボン	制式等	冬（合）服ズボンと同様とする。	
色		上衣と同様とする。		
地質		上衣と同様とする。		
現場				



	帽子	色	上衣と同様とする。
		地質	上衣と同様とする。
		制式等	冬（合）帽子と同様とする。ただし、まちはナイロン製網目織物とする。
鑑識 活動	防寒服	色	紺色
		地質	合成繊維織物とする。
		制式等	<p>ハーフコート型とし、襟裏に収納式のフードを付ける。前面はファスナー開閉式とし、左右の胸部及び腰部に蓋付きポケットを付ける。標識、エンブレム及び後面の表示は冬（合）服上衣と同様とする。</p> <p>(前面) (後面)</p>  <p>【図内文字】 (前面) (後面)</p>

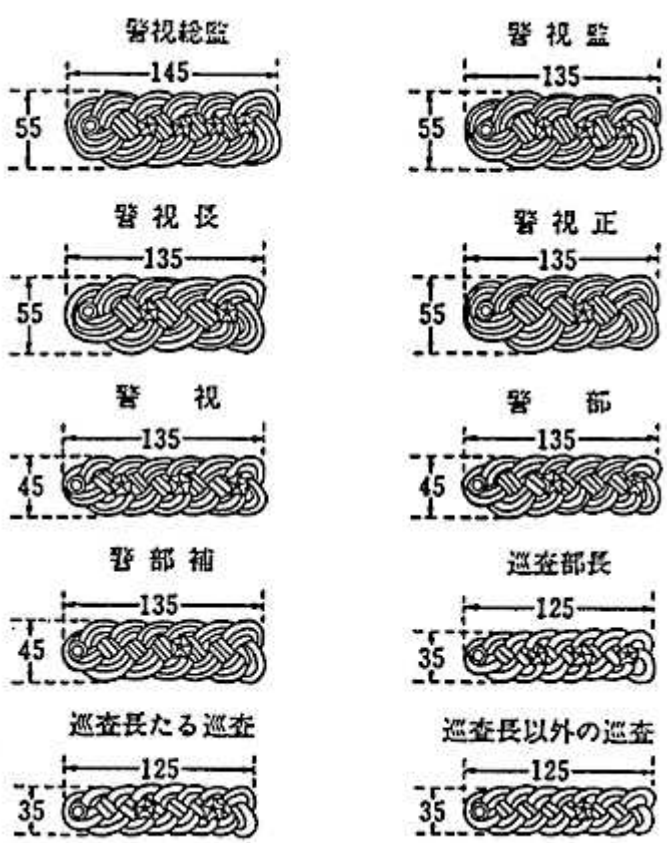

服			
礼服	冬礼服	上衣	色 黒色
			地質 毛織物、人造繊維織物、合成繊維織物又はこれらの混紡織物とする。
			<p>折り襟式剣襟とし、両肩に礼肩章の留め金通し各3個、右肩に飾緒留めの黒色ボタン1個を付ける。前面は日章を付けた金属製ボタン4個を1行に付け、下前を持ち出し式とし、下胴回りを絞る。ポケットは、左右の胸部及び腰部に各1個とし、胸部のポケットにはふたを付け、日章を付けた金色の金属製ボタンで留める。両そでの下端の近い部位にしま織金色及び階級に応じて1条から3条の黒色のしま織線を付ける。</p> <div style="text-align: center;">  <p>(前面) (後面)</p> <p>様 式</p> </div> <p>(1) 警視總監 中心に赤色の玉を付け、先端に日章を付けた金属製十字型の襟章</p> <div style="text-align: right;">  </div> <p>(2) 前(1)以外の警察官 金色モール製の桜花模様の襟章</p> <div style="text-align: right;">  </div> <p style="text-align: center;">そ で 章</p> <div style="display: flex; justify-content: space-around;"> <div style="text-align: center;"> <p>警視總監 警視長</p>  </div> <div style="text-align: center;"> <p>警視正視</p>  </div> <div style="text-align: center;"> <p>警部補 警査部長 巡査</p>  </div> </div> <p>【図内文字】</p>

			(前面) (後面) 襟章 ぞで章 警視総監 警視 監 警視長 警視正 警視 警部 警部補 巡査部長 巡査
	ズボン	色	上衣と同様とする。
		地質	上衣と同様とする。
		制式等	両わきの縫い目に沿って黒色しま織の側線を付ける。両 わき及び左右後方にポケット各1個を付け、左後方のポ ケットに黒色ボタン1個を付ける。すそはシングルとす る。 
夏礼服	上衣	色	灰み青色
		地質	毛織物、人造繊維織物、合成繊維織物又はこれらの混紡 織物若しくは交織織物とする。
		制式	冬礼服上衣と同様とし、桜花模様の襟章は銀色モール 製、飾緒留めのボタンは灰み青色、前面のボタンはいぶ し銀色の金属製、ぞで章のしま織り銀線及びしま織線は 灰み青色とする。
	ズボン	色	上衣と同様とする。
		地質	上衣と同様とする。
		制式	冬礼服ズボンと同様とする。ただし、側線及び左後方ポ ケットのボタンは灰み青色とする。
	色	黒色	
	地質	冬礼服上衣と同様とする。	
		円型とし、前ひさし及び顎ひもは黒色とする。顎ひも は、腰の両側で金色の金属製日章各1個で留める。まち の両側に各2個のはと目を付ける。前ひさしの縁に沿っ て金色モール製の桜花桜葉を付ける。記章は金色の金属	

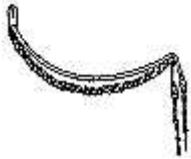
<p>冬礼帽</p>	<p>制式等</p>	<p>製日章をモール製金色桜で囲む。帯章は腰に黒色のななこべりを巻き、警部以上は金色線及び黒色線を、警部補は黒色線を入れる。</p> <div style="text-align: center;"> <p>(前面) (側面)</p>  <p>前ひさし</p> <p>警視総監 警視監、警視長、警視正</p>   <p>警視、警部 警部補 巡查部長、巡查</p>   </div> <p>【図内文字】</p> <p>(前面) (側面) 前ひさし 警視総監 警視監、警視長、警視正 警視、警部 警部補 巡查部長、巡查</p>
<p>夏礼帽</p>	<p>色 地質 制式</p>	<p>灰み青色</p> <p>夏礼服用上衣と同様とする。</p> <p>冬礼帽と同様とする。ただし、顎ひも留め金属製日章及び前ひさしの桜花桜葉は銀色とし、帯章は腰に灰み青色のあやたけべりを巻き、警部以上は銀色線及び灰み青色線を、警部補は灰み青色線を入れる。</p>
<p>ワイシャツ</p>	<p>白色無地のものとする。</p>	
<p>冬礼服用ネクタイ</p>	<p>シルバークレーの無地のものとする。</p>	
<p>夏礼服用ネクタイ</p>	<p>薄紺色の無地のものとする。</p>	
	<p>警視正以上は、階級に応じて1個から4個の金色の金属製日章を、警視以下は、階級に応じて1個から3個の銀色の金属製日章を付け、その上部に日章を付けた金色の金属製丸ボタン1個を付ける。</p>	

礼肩章	冬礼服用	
	夏礼服用	<p>【図内文字】</p> <p>警視総監 警視監 警視長 警視正 警視 警部 警部補 巡査部長 巡査長たる巡査 巡査長以外の巡査</p> <p>冬礼服用のものと同様とする。ただし、警視以下の金属製丸ボタンは銀色とする。</p>
飾緒	冬礼服用	<p>金色の丸打ちひも2条及びこれを三つ編みしたもの1条を止め革から出し、ひもの先端には日章及び桜花模様を付けた金色の金属製金具を付ける。</p> 
	夏礼服用	<p>冬礼服用のものと同様とする。ただし、丸うちひもは1条とし、ひも及び金具は銀色とする。</p>

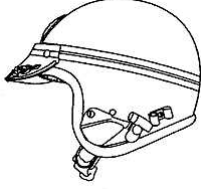
				
冬服	儀礼用 乗車ズボン	色	黒色	
		地質	毛織物、人造繊維織物、合成繊維織物又はこれらの混紡織物とする。	
		制式等	両脇の縫い目に沿って黒色のしま織側線を付ける。ポケットは両脇に斜め切りポケット、後方左右に切りポケットとする。 	
	儀礼用 乗馬ズボン	色	ジャスミン（薄黄色）	
		地質	天然繊維若しくは人造繊維の織物又はこれらの混紡織物とする。	
		制式等	両脇の縫い目に沿って濃紺色のしま織裏線を付ける。ポケットは両脇に斜め切りポケット、後方左右に切りポケットとする。 	
夏服	儀礼用 乗車ズボン	色	灰み青色	
		地質	冬服儀礼用乗車ズボンと同様とする。	
		制式	冬服儀礼用乗車ズボンと同様とする。ただし、側線は灰み青色とする。	
		色	シルバークレイ（銀灰色）	

	儀礼用 乗馬ズボン	地質	冬服儀礼用乗馬ズボンと同様とする。
		制式	冬服儀礼用乗馬ズボンと同様とする。
儀礼用 乗車帽	冬服用	色	黒色
		地質	ガラス繊維に合成樹脂加工を施したものとする。
		制式等	正面中央に金色の金属製日章を金属製桜で囲んだ記章を付け、腰部にしま織金線2条を巻き、ひさしの前縁に沿ってモール製金色桜模様を配し、黒色の顎ひもを付ける。  <div style="display: flex; justify-content: space-around; align-items: center;"> <div style="text-align: center;">(前面) </div> <div style="text-align: center;">(側面) </div> </div>
	夏服用	色	冬服用と同様とする。
		地質	冬服用と同様とする。
		制式	冬服用と同様とする。ただし、腰部の線2条及びひさしのモール製桜模様は銀色とする。
儀礼用 乗馬帽	冬服用	色	黒色
		地質	合成樹脂とする。
		制式等	正面中央に金色の金属製日章を金属製桜で囲んだ記章を付け、腰部にしま織金線2条を巻き、ひさしの前縁に沿ってモール製金色桜模様を配し、黒色の顎ひもを付ける。  <div style="display: flex; justify-content: space-around; align-items: center;"> <div style="text-align: center;">(前面) </div> <div style="text-align: center;">(側面) </div> </div> <p>【図内文字】 (前面) (側面)</p>
	夏服用	色	灰み青色
		地質	冬服用と同様とする。
		制式	冬服用と同様とする。ただし、腰部の線2条及びひさしのモール製桜模様は銀色とする。

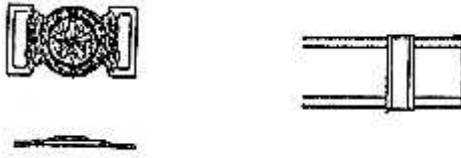

儀礼用 帯革	冬服用	色	黒色
		地質	皮革とし、裏は毛織物とする。
		制式等	バックルは金色とし、金色の日章を付け、本帯の左右に遊革各1個を付ける。本帯及び遊革の表面の両縁にしま織金線各1条を付け、その裏面は警視以上は赤色、警部以下は青色とする。 
	夏服用	色	冬服用と同様とする。
		地質	冬服用と同様とする。
		制式	冬服用と同様とする。ただし、本帯、遊革の両縁のしま織模様及びバックルは銀色とする。
旭日章 付き拳 銃入れ	色	制服用拳銃入れと同様とする。	
	地質	制服用拳銃入れと同様とする。	
	制式	制服用拳銃入れの蓋に金色又は銀色の旭日入り紋章を付ける。	
透明雨 衣	色	透明	
	地質	ビニール製又はポリエチレン製とする。	
	制式	立ち襟とし、肩章を付け、腰に蓋付きポケットを付ける。	



|儀礼|

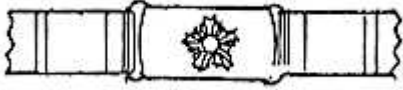

|

|

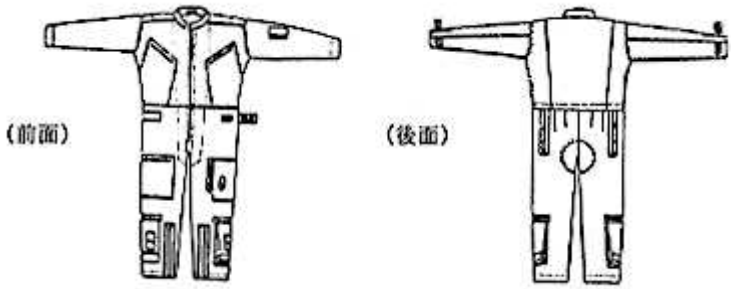
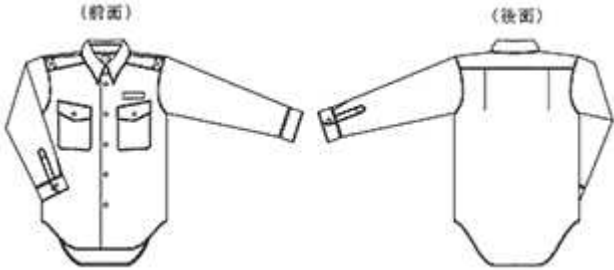
|

服	儀 じよ う服	儀 じよ う用 帯 革	冬服用	色	白色
				地質	天然繊維若しくは人造繊維の織物又は皮革とする。
				制式等	バックルは中央に黒色で日章を彫り込んだ金色の金属製としバックルの左右に各2個の締金具を付け、左右締金具の後方に飾り用金具各1個を付ける。 
		夏服用	色	冬服用と同様とする。	
			地質	冬服用と同様とする。	
			制式	冬服用と同様とする。ただし、バックル、締金具及び飾り用金具は銀色とする。	
	儀 じよ う用 拳 銃 入れ	儀 じよ う用 拳 銃 入れ	色	白色	
			地質	制服用拳銃入れと同様とする。	
			制式	制服用拳銃入れと同様とする。	
	冬服	冬服	色	オレンジ	
地質			天然繊維若しくは人造繊維の織物又はこれらの混紡織物とする。		
制式等			立ち襟式の連服とし、前面は襟元からまた下までダブルチャック式を付ける。ポケットは左右胸部、左右膝の上部及び下部にファスナー付きポケット各1個とする。左膝上部に地図挟みを、右膝下部にペン差しを付ける。左右膝の内側下部から裾口までファスナーを、腰部左右及び袖口に締めバンドを付ける。左袖上部にチャック付きポケットを付け、ポケットの外側にペン差しを付ける。左胸部に紺色地に白色で「警視庁」の文字を刺しゅうした標識を付ける。		

航空 服		 <p>(前面) (後面)</p> <p>【図内文字】 (前面) (後面)</p>		
		上衣	色	オレンジ
	地質		天然繊維若しくは人造繊維の織物又はこれらの混紡織物とする。	
	制式等		<p>ワイシャツ式とし、肩章を付け、袖は長袖又は半袖とする。前面は黄色のボタン5個を1行に付け、左右胸部のポケットは蓋付きポケットとする。標識は冬服と同様とする。</p>  <p>(前面) (後面)</p> <p>【図内文字】 (前面) (後面)</p>	
	ズボン	色	上衣と同様とする。	
		地質	上衣と同様とする。	
		制式等	<p>ポケットは両側及び右後方に各1個とし、左ひざの上部に革製の地図挟みを付ける。</p> 	
		色	濃紺色又は黄色	

防寒服	地質	天然繊維若しくは人造繊維の織物又はこれらの混紡織物とする。	
	制式等	<p>立ち襟式のジャンパー型の両面使用とする。ポケットは両面の左右胸部とし、左そでにチャック付きポケットを付け、その外側にペン差しを付ける。標識は冬服と同様とし、黄色面のみとする。</p> <div style="display: flex; justify-content: space-around; align-items: center;"> <div style="text-align: center;"> <p>(前面)</p>  </div> <div style="text-align: center;"> <p>(後面)</p>  </div> </div> <p>【図内文字】</p> <p>(前面) (後面)</p>	
帽子	冬帽子	色	オレンジ
		地質	冬服と同様とする。
		制式	野球帽型とし、記章は金色の日章を付ける。腰部外周に白色線又は白色断線1本から3本を付ける。
	夏帽子	色	冬帽子と同様とする。
		地質	夏服上衣と同様とする。
		制式	冬帽子と同様とする。
マフラー		白色無地のものとする。	
航空靴		茶色の皮革又は合成皮革とし、編み上げ式とする。	
手袋		クリーム色の皮革とする。	
操縦士 記章	色	いぶし銀色	
	地質	金属又は合成樹脂とする。	
	制式等	日章は金色とし、両側にいぶし銀色の翼を付ける。	
	色	冬服	濃紺色、合服はアイボリーとする。
		地質	天然繊維若しくは人造繊維の織物又はこれらの混紡織物とする。
			折り襟式とし、肩章に留め金通しを付ける。前面は黒金梨子地足付きボタン4個を1行に付ける。ポケットは左右

冬  
(合)  
服

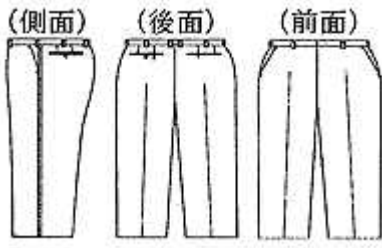
冬 (合) 服	上衣	制式等	<p>胸部に蓋付きを各1個、左右腰部に飾り蓋を各1個付け、蓋には黒金梨子地足付きボタンを付ける。後面には背バンドを付け、その両端に黒金梨子地足付きボタンを付ける。右上腕部にエンブレムを付け、両袖の下端に近い部分にしま織金色線2条又は3条の袖章を付け、その上部にしま織金色線で袖飾りを付ける。</p>  <p>【図内文字】 (前面) (後面) 袖章 隊長 副隊長 隊員</p>
	ズボン	色	冬服上衣と同様とする。
		地質	上衣と同様とする。
		制式等	<p>両側の縫い目に沿って濃紺色側線1条を付ける。ポケットは両側及び後面左右に各1個とする。</p>  <p>【図内文字】 (側面) (後面) (前面)</p>
ネクタイ		紺色	
		色	アイボリー
		地質	天然繊維若しくは人造繊維の織物又はこれらの混紡織物

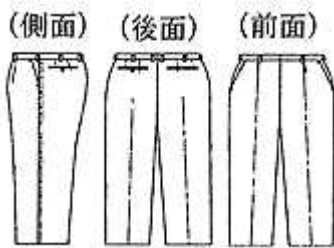
夏服	上衣		とする。
		制式等	<p>半袖のカッターシャツ式とし、肩章に留め金通しを付ける。前面は台襟の第1ボタンを無しとし、白色のボタン6個を1行に付け、左右胸部に蓋付きポケットを各1個付ける。右上腕部にはエンブレムを付け、両袖口は折返しとする。</p> <div style="text-align: center;">  <p>(前面) (後面)</p> </div> <p>【図内文字】 (前面) (後面)</p>
		色	紺色
	ズボン	地質	上衣と同様とする。
		制式等	<p>1タックとし、両側の縫い目に沿って灰色側線1条を付ける。ポケットは両側及び後面左右に各1個とする。</p> <div style="text-align: center;">  <p>(側面) (後面) (前面)</p> </div> <p>【図内文字】 (側面) (後面) (前面)</p>
		色	濃紺色
		地質	冬（合）服上衣と同様とする。
	冬		<p>前ひさしは黒色とし、顎ひもは金色とする。前ひさしの前縁に沿って金色モール製の桜花葉を付け、前面に日章入り記章を付ける。帯章には、隊長は2本、副隊長は1本の金色線を入れる。</p>



帽子	(合) 帽子	制式等	 <p>【図内文字】 (前面) (側面) 前ひさし 隊長 副隊長 隊員</p>
	夏帽子	色	紺色
		地質	夏服上衣と同様とする。
肩章	冬(合)服用	制式	前ひさしを紺色とし、顎ひも、桜花葉及び帯章に入れる線の色を銀色とするほかは、冬(合)帽子と同様とする。
		制式	<p>金糸テープで縁取りし、金色の頭ボタン、日章及びバーを付ける。</p>  <p>【図内文字】 (隊長) (副隊長) (隊員)</p>
	夏服用	<p>銀糸テープで縁取りし、銀色の頭ボタン、日章及びバーを付ける。</p>	
演奏飾緒			<p>金色の丸打ちひもを三つ編みにしたものの1条及び金色の丸打ちひも2条を止め革から出し、ひもの先端に金糸房を付ける。</p>



演奏  
演奏靴



黒色のエナメル革製外羽根短靴とする。

服		
署長章 副署長章 次長章	色	署長章は金色。副署長章及び次長章は銀色
	地質	金属
	制式等	<p>円形とし、表面は旭日を象徴した日章を浮き出し、これを桜の6枚葉で囲み裏面は3本足留め座金を付ける。</p> 
隊長章 副隊長章	色	隊長章は金色。副隊長章は銀色
	地質	金属
	制式等	<p>円形とし、表面は旭日を象徴した日章を浮き出し、裏面は2本足留め座金を付ける。</p> 

別表第2

女性警察官の被服及び貸与品の制式等

エンブレム	制式	<a href="#">別表第1</a> の男性警察官と同様とする。
私服用けん銃入れ	色	<a href="#">別表第1</a> の男性警察官と同様とする。
	地質	
	制式	
特殊警棒	色	<a href="#">別表第1</a> の男性警察官と同様とする。
	地質	
	制式	
特殊警棒入れ	色	<a href="#">別表第1</a> の男性警察官と同様とする。
	地質	
	制式	
	色	

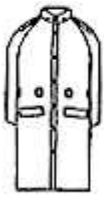
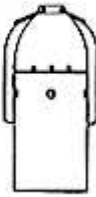
警笛鎖	地質	別表第1の男性警察官と同様とする。	
	制式		
警笛つりひも	色	別表第1の男性警察官と同様とする。	
	地質		
	制式		
雨衣（第1種）	上衣	色	前身ごろを右前とするほかは、別表第1の男性警察官と同様とする。
		地質	
		制式等	
	ズボン	色	別表第1の男性警察官と同様とする。
		地質	
		制式等	
雨衣（第2種）	色	紺色又は白色とする。	
	地質	第1種と同様とする。	
	制式等	コート式とし、腰部にベルト通しを付け、地色と同色のバックル付きのベルトを通す。白色地には、前面前立の上前、左右胸部、後面背当ての下部、すそ及びそで口に光反射布を付ける。	
		<p style="text-align: center;">紺 色 地</p> <div style="display: flex; justify-content: space-around; align-items: center;"> <div style="text-align: center;"> <p>前 面</p>  </div> <div style="text-align: center;"> <p>後 面</p>  </div> </div> <p>【図内文字】 紺色地 前面 後面</p>	
雨覆い	色	透明	
	地質	ビニール製又はポリエチレン製とする。	
	制式	円型とし、縁に沿ってゴムひもを付ける。	
白色あごひも	色	別表第1の男性警察官と同様とする。	
	地質	別表第1の男性警察官と同様とする。	
	制式	男性警察官の制帽のあごひもと同様とする。	



白色そでカ バー	色		
	地質		<a href="#">別表第1</a> の男性警察官と同様とする。
	制式		
交通腕章	色		<a href="#">別表第1</a> の男性警察官と同様とする。
	地質		<a href="#">別表第1</a> の男性警察官と同様とする。
	制式		寸法が異なるほかは、男性警察官の交通腕章と同様とする。
帯革（白 色）	色		
	地質		<a href="#">別表第1</a> の男性警察官と同様とする。
	制式		
背負い	色		黄色、白色、ねずみ色又はオレンジ色
	地質		<a href="#">別表第1</a> の男性警察官と同様とする。
	制式		<a href="#">別表第1</a> の男性警察官と同様とする。
肩掛けかば ん	色		黒色
	地質		皮革又は合成皮革とする。
	制式等		ふた付きとし、両わきの上部に負い革留め金具各1個を 付け負い革を通す。内部に手錠入れ及びかぎ入れを付け る。 
ブーツ	色		黒色
	地質		皮革又は合成皮革とする。
	制式		半長靴又は長靴式とする。
防寒服（第1 種）	上衣	色	前身頃を右前とするほかは、 <a href="#">別表第1</a> の男性警察官と同 様とする。
		地質	
		制式	
	ズボン	色	<a href="#">別表第1</a> の男性警察官と同様とする。
		地質	

		制式	
防寒服（第2種）		色	前身頃を右前とするほかは、 <a href="#">別表第1</a> の男性警察官と同様とする。
		地質	
		制式	
冬服合服	上衣	色	<a href="#">別表第1</a> の男性警察官と同様とする。ただし、前面は右前とする。
		地質	
		制式	
	ズボン	色	<a href="#">別表第1</a> の男性警察官と同様とする。ただし、サロペット付きとする。
		地質	
制式等			
	ネクタイ	制服のネクタイと同様とする。	
交通乗車服	上衣	色	<a href="#">別表第1</a> の男性警察官と同様とする。ただし、前面は右前とする。
		地質	
		制式	
	ズボン	色	<a href="#">別表第1</a> の男性警察官と同様とする。ただし、サロペット付きとする。
		地質	
		制式	
防寒服	上衣	色	<a href="#">別表第1</a> の男性警察官と同様とする。ただし、前面は右前とする。
		地質	
		制式	
	ズボン	色	<a href="#">別表第1</a> の男性警察官と同様とする。ただし、サロペット付きとする。
		地質	

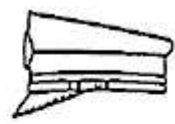

		制式等	
乗車用補助帯革		色	別表第1の男性警察官と同様とする。
		地質	
		制式	
ワッペン			別表第1の男性警察官と同様とする。ただし、地の色は桃色とする。
雨衣（乗車用）	上衣	色	別表第1の男性警察官と同様とする。ただし、前面は右前とする。
		地質	
		制式	
	ズボン	色	別表第1の男性警察官と同様とする。
		地質	
		制式	
乗車用ヘルメット	色	別表第1の男性警察官と同様とする。	
	地質		
	制式		
地域用乗車ヘルメット	色	別表第1の男性警察官と同様とする。	
	地質		
	制式		
乗車保護帽	色	別表第1の男性警察官と同様とする。	
	地質		
	制式		
自転車用ヘルメット	色	別表第1の男性警察官と同様とする。	
	地質		
	制式等		
雨覆い（自	色		

転車用ヘルメット)	地質			
	制式	別表第1の男性警察官と同様とする。		
マフラー	色	別表第1の男性警察官と同様とする。		
	地質			
乗車用手袋	色	別表第1の男性警察官と同様とする。		
	地質			
乗車靴	色	別表第1の男性警察官と同様とする。		
	地質			
	制式			
半長靴	色	別表第1の男性警察官と同様とする。		
	地質			
	制式			
冬服	上衣	色	えんじ色	
		地質	天然繊維若しくは人造繊維の織物又はこれらの混紡織物とする。	
		制式	別表第1の男性警察官と同様とする。ただし、左胸部のポケットは付けない。	
	ズボン	色	別表第1の男性警察官と同様とし、側線はえんじ色とする。	
		地質		
		制式		
合服	上衣	色	紅赤色	
		地質	天然繊維若しくは人造繊維の織物又はこれらの混紡織物とする。	
		制式	別表第1の男性警察官と同様とする。ただし、前面は右前とし、左胸部のポケットは付けない。	
	ズボン	色	別表第1の男性警察官と同様とし、側線は紅赤色とする。	
		地質		
		制式		
		色	朱色	
		地質	天然繊維若しくは人造繊維の織物又はこれらの混紡織物	



乗馬 活動 服	夏服	上衣	とする。	
			制式	別表第1の男性警察官と同様とする。ただし、前面は右前とし、左胸部のポケットは付けない。
		ズボン	色	別表第1の男性警察官と同様とし、側線は朱色とする。
	地質			
	制式			
	ワッペン		別表第1の男性警察官と同様とする。	
	帽子	冬帽子 合帽子 夏帽子	色	天井部とまち部は冬帽子と同色、腰部は薄茶色
			地質	天然繊維若しくは人造繊維の織物又はこれらの混紡織物とする。
			制式等	ドゴール型とし、冬帽子は金色、合帽子は銀色、夏帽子は銀灰色のモール製の松葉を付ける。腰部に黒色エナメルの飾りベルトを巻き、後部に金属製バックルを付け、ベルトに松葉と同色の線を付け、腰に黒色のななこべりを巻き、中央に幅12ミリメートルの松葉と同色線を入れる。  <div style="display: flex; justify-content: space-around; align-items: center;"> <div style="text-align: center;">(前面) </div> <div style="text-align: center;">(側面) </div> </div> <div style="text-align: center; margin-top: 10px;">前ひさし </div> <p>【図内文字】 (前面) (側面) 前ひさし</p>
	肩章	冬服用	男性警察官の冬礼装用と同様とする。	
	合服・夏服用	男性警察官の夏礼装用と同様とする。		
飾緒	冬服用	男性警察官の冬礼装用と同様とする。		
	合服・夏服用	男性警察官の夏礼装用と同様とする。		
乗馬用防寒服	色	えんじ色		
	地質			



		制式等	別表第1の男性警察官と同様とする。	
乗馬用雨衣		色		
		地質	別表第1の男性警察官と同様とする。	
		制式		
出動服	上衣	色		
		地質	別表第1の男性警察官と同様とする。	
		制式		
	ズボン	色		
		地質	別表第1の男性警察官と同様とする。	
		制式		
	階級標識			別表第1の男性警察官と同様とする。
	隊長章 副隊長章			別表第1の男性警察官と同様とする。
	略帽	色		
		地質	別表第1の男性警察官と同様とする。	
制式				
紺色ヘル メット	色			
	地質		別表第1の男性警察官と同様とする。	
	制式			
編上靴	色		別表第1の男性警察官と同様とする。	
	地質		別表第1の男性警察官と同様とする。	
	制式		編み上げ式とし、脇部にファスナーを付ける。	
災害救助服	上衣	色		
		地質	別表第1の男性警察官と同様とする。	
		制式等		
	ズボン	色		
		地質	別表第1の男性警察官と同様とする。	
		制式等		
	災害救 助帽	色		
		地質	別表第1の男性警察官と同様とする。	

			制式等	
		ベルト	色	
			地質	別表第1の男性警察官と同様とする。
			制式等	
		白色ヘルメット	色	
			地質	別表第1の男性警察官と同様とする。
			制式等	
交通 捜査 臨場 服	冬 (合) 服	上衣	色	前身ごろを右前とするほかは、別表第1の男性警察官と同様とする。
			地質	
			制式等	
		ズボン	色	別表第1の男性警察官と同様とする。
			地質	
			制式等	
	帽子	色	別表第1の男性警察官と同様とする。	
		地質		
		制式等		
	夏服	上衣	色	前身ごろを右前とするほかは、別表第1の男性警察官と同様とする。
			地質	
			制式等	
ズボン		色	別表第1の男性警察官と同様とする。	
		地質		
		制式等		
帽子	色	別表第1の男性警察官と同様とする。		
	地質			
	制式等			
防寒服	色	前身ごろを右前とするほかは、別表第1の男性警察官と同様とする。		
	地質			
	制式等			
		上衣	色	前身ごろを右前とするほかは、別表第1の男性警察官と
			地質	

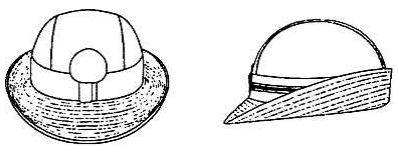
現場 鑑識 活動 服	冬 (合) 服	ズボン	制式等	同様とする。
			色	
			地質	<a href="#">別表第1</a> の男性警察官と同様とする。
		制式等		
		帽子	色	
			地質	<a href="#">別表第1</a> の男性警察官と同様とする。
	制式等			
	夏服	上衣	色	前身ごろを右前とするほかは、 <a href="#">別表第1</a> の男性警察官と同様とする。
			地質	
			制式等	
		ズボン	色	<a href="#">別表第1</a> の男性警察官と同様とする。
			地質	
			制式等	
	帽子	色	<a href="#">別表第1</a> の男性警察官と同様とする。	
		地質		
制式等				
防寒服	色	前身ごろを右前とするほかは、 <a href="#">別表第1</a> の男性警察官と同様とする。		
	地質			
	制式等			
冬 礼服	上衣	色	<a href="#">別表第1</a> の男性警察官と同様とする。	
		地質	<a href="#">別表第1</a> の男性警察官と同様とする。	
		制式	前身ごろを右前とするほかは、 <a href="#">別表第1</a> の男性警察官と同様とする。	
	スカート	色	<a href="#">別表第1</a> の男性警察官のズボンと同様とする。	
		地質	<a href="#">別表第1</a> の男性警察官のズボンと同様とする。	
		制式	制服のスカートと同様とする。	
	ズボン	色	<a href="#">別表第1</a> の男性警察官と同様とする。	
		地質		
		制式		
		色	<a href="#">別表第1</a> の男性警察官と同様とする。	

礼服	夏礼服	上衣	地質	別表第1の男性警察官と同様とする。
			制式	冬礼服と同様とする。
		スカート	色	別表第1の男性警察官のズボンと同様とする。
			地質	別表第1の男性警察官のズボンと同様とする。
			制式	冬礼服と同様とする。
		ズボン	色	別表第1の男性警察官と同様とする。
	地質			
	制式			
	冬礼帽	色	別表第1の男性警察官と同様とする。	
地質		別表第1の男性警察官と同様とする。		
制式等		<p>ハイバック型とし、前ひさしの縁に沿って金色モール製の桜花桜葉を付ける。記章は金色の金属製日章をモール製金色桜で囲む。帯章は腰に黒色グログラン織りを巻き、警部以上は金色線及び黒色線を、警部補は黒色線を入れる。</p> <p>(前面)                      (側面)</p>  <p>前ひさし</p> <p>警視総監                      警視監、警視長、警視正</p>  <p>警視、警部、警部補                      巡查部長、巡查</p> 		
色		別表第1の男性警察官と同様とする。		
地質	別表第1の男性警察官と同様とする。			
夏礼帽		冬礼帽と同様とする。ただし、前ひさしの桜花桜葉は銀色とし、帯章は腰に灰み青色のグログラン織りを巻き、		

	制式		警部以上は銀色線及び灰み青色線を、警部補は灰み青色線を入れる。
ワイシャツ			前身頃を右前とするほかは、 <a href="#">別表第1</a> の男性警察官と同様とする。
冬礼服用ネクタイ			<a href="#">別表第1</a> の男性警察官と同様とする。
夏礼服用ネクタイ			<a href="#">別表第1</a> の男性警察官と同様とする。
礼肩章	冬礼服用		寸法が異なるほかは、 <a href="#">別表第1</a> の男性警察官と同様とする。
	夏礼服用		寸法が異なるほかは、 <a href="#">別表第1</a> の男性警察官と同様とする。
飾緒	冬礼服用		寸法が異なるほかは、 <a href="#">別表第1</a> の男性警察官と同様とする。
	夏礼服用		寸法が異なるほかは、 <a href="#">別表第1</a> の男性警察官と同様とする。
冬服	儀礼用 乗車ズボン	色	<a href="#">別表第1</a> の男性警察官と同様とする。
		地質	
		制式	
	儀礼用 乗馬ズボン	色	<a href="#">別表第1</a> の男性警察官と同様とする。
		地質	
		制式	
夏服	儀礼用 乗車ズボン	色	<a href="#">別表第1</a> の男性警察官と同様とする。
		地質	
		制式	
	儀礼用 乗馬ズボン	色	<a href="#">別表第1</a> の男性警察官と同様とする。
		地質	
		制式	
儀礼用 乗車帽	冬服用	色	<a href="#">別表第1</a> の男性警察官と同様とする。
		地質	
		制式	
		色	

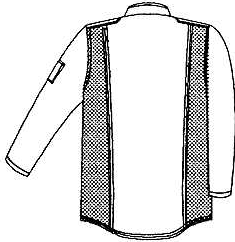
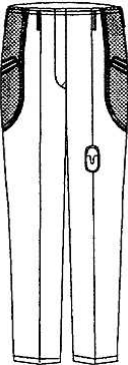
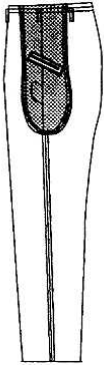
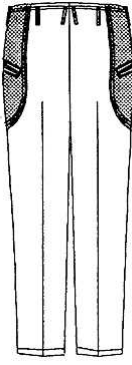

儀 服	夏服用	地質	別表第1の男性警察官と同様とする。	
		制式		
		色		
	儀礼用 乗馬帽	冬服用	地質	別表第1の男性警察官と同様とする。
			制式	
			色	
	夏服用	地質	別表第1の男性警察官と同様とする。	
		制式		
		色		
	儀礼用 帯革	冬服用	地質	別表第1の男性警察官と同様とする。
			制式	
			色	
	夏服用	地質	別表第1の男性警察官と同様とする。	
		制式		
		色		
	旭日章 付き拳 銃入れ	色	別表第1の男性警察官と同様とする。	
		地質		
		制式		
透明雨 衣	色	別表第1の男性警察官と同様とする。		
	地質			
	制式			
儀 じよ う服	儀じよ う用帯 革	冬服用	色	別表第1の男性警察官と同様とする。
			地質	
			制式	
	夏服用	色	別表第1の男性警察官と同様とする。	
		地質		
		制式		
儀じよ う用拳 銃入れ	色	別表第1の男性警察官と同様とする。		
	地質			
	制式			
		色	オレンジ（脇部は緑色）	

航空服	冬服	上衣	地質	天然繊維若しくは人造繊維の織物又はこれらの混紡織物とする。
			制式等	<p>長袖立ち襟式とし、肩章を付ける。前面はファスナー開きとし、左袖上部にペン差しを付ける。左胸部に紺色地に白色で「警視庁」の文字を刺しゅうし、付ける。</p> <p>(前面)  (後面) </p>
		ズボン	色	オレンジ（ポケット部は緑色）
	地質		上衣と同様とする。	
	制式等		<p>ポケットは両側に各1個とし、左膝の上部に革製の地図挟みを付ける。</p> <p>(前面)  (側面)  (後面) </p>	
	夏服	上衣	色	冬服上衣と同様とする。
			地質	<a href="#">別表第1</a> の男性警察官と同様とする。
			制式	冬服上衣と同様とする。ただし、袖は長袖又は半袖とする。
		ズボン	色	冬服ズボンと同様とする。
			地質	<a href="#">別表第1</a> の男性警察官と同様とする。
制式			冬服ズボンと同様とする。	
防寒服	色			
	地質	<a href="#">別表第1</a> の男性警察官と同様とする。		
	制式			

帽子	冬帽子	色		
		地質	別表第1の男性警察官と同様とする。	
		制式		
	夏帽子	色		
		地質	別表第1の男性警察官と同様とする。	
		制式		
	マフラー			別表第1の男性警察官と同様とする。
	航空靴			別表第1の男性警察官と同様とする。
	手袋			別表第1の男性警察官と同様とする。
	操縦士 記章	色		
地質		別表第1の男性警察官と同様とする。		
制式				
冬 (合) 服	上衣	色	別表第1の男性警察官と同様とする。ただし、前面は右 上前とする。	
		地質		
		制式		
	ズボン	色	別表第1の男性警察官と同様とする。	
		地質		
		制式		
ネクタイ			別表第1の男性警察官と同様とする。	
演奏 服 (第 一 種)	上衣	色	別表第1の男性警察官と同様とする。ただし、前面は右 上前とし、開襟とする。	
		地質		
		制式		
	ズボン	色	別表第1の男性警察官と同様とする。	
		地質		
		制式		別表第1の男性警察官と同様とする。ただし、ノータッ クとする。
帽子	冬 (合) 帽子	色	別表第1の男性警察官と同様とする。	
		地質		
		制式		
		色		



	夏帽子	地質	別表第1の男性警察官と同様とする。
		制式	
肩章	冬（合）服用		別表第1の男性警察官と同様とする。
	夏服用		別表第1の男性警察官と同様とする。
演奏飾緒			別表第1の男性警察官と同様とする。
演奏靴			黒色のエナメル革製パンプスとする。
冬服	上衣	色	赤色
		地質	天然繊維若しくは人造繊維の織物又はこれらの混紡織物とする。
		制式等	立襟型とし、襟の周辺に金色線の飾りを付ける。肩章を付け、襟側には金色ボタンを付け、肩章の周囲に金色線で縁取りをする。前面は短胴型とし、金色ボタン4個を斜めに付け、白色ベルトを付ける。両袖の下端に近い部分に金色線2本及び金色ボタン3個を付ける。  <div style="display: flex; justify-content: space-around; align-items: center;"> <div style="text-align: center;">(前面) </div> <div style="text-align: center;">(後面) </div> </div> <p>【図内文字】 (前面) (後面)</p>
	スカート	色	クリーム色
		地質	上衣と同様とする。
		制式等	フレアー式とする。  <div style="display: flex; justify-content: space-around; align-items: center;"> <div style="text-align: center;">(前面) </div> <div style="text-align: center;">(後面) </div> </div> <p>【図内文字】 (前面) (後面)</p>
演奏服 (第二)		色	冬服と同様とする。





種)	夏服	上衣	地質	天然繊維若しくは人造繊維の織物又はこれらの混紡織物とする。
			制式等	冬服と同様とする。ただし、半袖とし、袖口はカフス式で切替えとする。  <div style="display: flex; justify-content: space-around; align-items: center;"> <div style="text-align: center;">(前面) </div> <div style="text-align: center;">(後面) </div> </div> <p>【図内文字】 (前面) (後面)</p>
		スカート	色	冬服と同様とする。
			地質	上衣と同様とする。
			制式	冬服と同様とする。
	帽子	色	赤色	
		地質	天然繊維若しくは人造繊維の織物又はこれらの混紡織物とする。	
		制式等	ブルゾン型の変形とし、腰部下端に白色のリボンを付け、左側面に飾り羽、前面に日章入り記章を付ける。  	
	靴			白色の長靴とする。
		上衣	色	赤色
地質			天然繊維若しくは人造繊維の織物又はこれらの混紡織物とする。	
			立ち襟型とし、右肩部内側はファスナー又はスナップボタンを付ける。前面は短胴型とし、左前身頃は端部を青色、白色、赤色、白色、青色の順の切替えとし、内側は面ファスナー又はスナップボタンを付ける。後面中心腰部のまち部は青色とする。両袖の下端に近い部分に青色線を1条付ける。	

演奏服  
(第三種)

冬服

		制式等	 <p>【図内文字】 (前面) (後面)</p>
	スカート	色	灰色
		地質	上衣と同様とする。
		制式等	<p>ワンピース型とする。袖を付け、スカートはフレアー式とする。後面中心部にファスナーを1本付ける。</p>  <p>【図内文字】 (前面) (後面)</p>
	ズボン	色	灰色
		地質	上衣と同様とする。
		制式等	<p>ジャンプスーツ型とする。左右裾外側にファスナーを各1本付け、まち部は赤色とする。後面中心部にファスナーを1本付ける。</p>  <p>【図内文字】 (前面) (後面)</p>
		色	冬服と同様とする。

夏服	上衣	地質	天然繊維若しくは人造繊維の織物又はこれらの混紡織物とする。
		制式等	<p>半袖カフス式で、切替え部を白色とし、後面中心腰部のまち部を赤色とするほかは、冬服と同様とする。</p> <p>(前面) (後面)</p>  <p>【図内文字】 (前面) (後面)</p>
	スカート	色	白色
		地質	上衣と同様とする。
		制式等	<p>冬服と同様とする。ただし、袖無しとする。</p> <p>(前面) (後面)</p>  <p>【図内文字】 (前面) (後面)</p>
	帽子	色	赤色
地質		天然繊維若しくは人造繊維の織物又はこれらの混紡織物とする。	
制式等		<p>ハイバック型とし、腰部下端に紺色線の入った白色のリボンを付け、前面に日章入り記章を付ける。</p> 	
靴		白色の長靴及び黒色の長靴の2種類とする。	
		色	クリーム

鼓隊 服	冬服	上衣	地質	毛織物若しくは人造繊維織物又はこれらの混紡織物とする。		
			制式等	立ち襟とし、襟の周囲に金色線の飾りを付ける。肩章を付け、襟側には金色丸ボタンを付け、肩章の周囲に金色線で縁取りをする。前面は短胴型とし、金色ボタン5個を1行に付け、左胸に切りポケットを付ける。すそに金色線の飾りを付ける。後面の中央に金色線で縁取りをした背バンドを取り付け、そで口に金色線の飾りを付ける。		
			 (前面)		 (後面)	
			【図内文字】 (前面) (後面)			
			色	赤色		
	スカート	地質	上衣と同様とする。			
		制式等	フレア一式とする。			
						
	夏服	上衣	色	クリーム		
			地質	冬服と同様とする。		
制式等			冬服と同様とする。ただし、そではチューリップスリーブ式半そでとする。			
 (前面)			 (後面)			
【図内文字】						

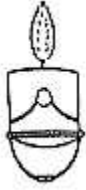
		(前面)	(後面)
スカート	色	クリーム又は赤色	
	地質	上衣と同様とする。	
	制式	冬服スカートと同様とする。	
帽子	色	赤色。(あごひも及びひさしは白色)	
	地質	冬服上衣と同様とする。	
	制式等	山高帽型とし、天井の前部に羽飾りを付ける。 	
手袋	冬服用	白色とする。	
	夏服用	白色のそでカバー付きとする。	
靴	白色の長靴とする。		
たすき	紺色とし、周囲に金色線の飾りを付ける。		
署長章	色	別表第1の男性警察官と同様とする。	
副署長章	地質		
次長章	制式		
隊長章	色	別表第1の男性警察官と同様とする。	
副隊長章	地質		
	制式		